

DATENBLATT

GEObox 17 SPEED

PRODUKTINFORMATIONEN

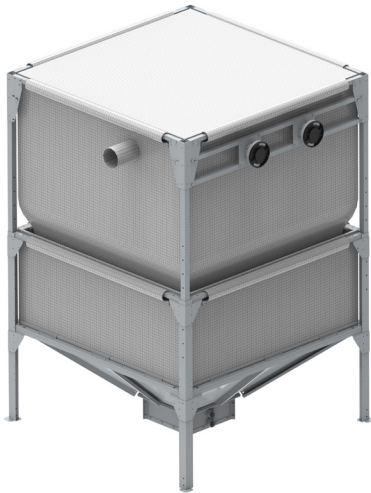

Artikelnummer	1-117.90.160
Bezeichnung	GEObox 17 SPEED
Anwendung	Pelletslagerung
Material	Stahl verzinkt
Füllmenge [m ³]	3,1-5,2m ³
Füllmenge [t] bei einer Höhe von 1,8m*	2,1t* (1,9-2,4t)
Füllmenge [t] bei einer Höhe von 2,5m*	3,5t* (3,2-4,0t)
Abmaße (LxBxH)	1700x1700x1800-2500mm
Verpackungsmaße Palette (LxBxH)	1200x800x1950mm

*Nennlagermenge in t. bei einer Pelletschüttdichte von 650kg/m³



VORTEILE IM ÜBERBLICK

- gemäß ÖNORM M7137:2012 zur Lagerung von Holzpellets nach DIN EN ISO 17225-2 (Ersatz für EN14961-2 & Ö-Norm M7135)
- Festigkeitsberechnung in Anlehnung an die FKM-Richtlinie „Festigkeitsnachweis für Maschinenbauteile aus Stahl-, Eisenguss- und Aluminiumwerkstoffen“
- in 100mm Schritten höhenverstellbarer verzinkter Stahlrahmen
- rascher Aufbau durch schraubenlosen Stahlkonus mit Stecksystem
- flexibles und antistatisches Silogewebe zum Einhängen, das sich an die gewählte Höhe anpasst
- Entnahmeeinheit je nach Kesselhersteller optional erhältlich
- Befüllsystem optional erhältlich
- Verpackung hochregallagerfähig
- Füllmenge variiert aufgrund der Pelletschüttdichte von ENplus (600-750kg/m³) somit
- Füllmenge [t] bei einer Höhe von 1,8m beträgt 1,9-2,4t
- Füllmenge [t] bei einer Höhe von 2,5m beträgt 3,2-4,0t

WEITERE DETAILS

Stahlkonus

- durch Verschiebesystem höhenverstellbar von 1800-2500mm Gesamthöhe
- langlebiger Konus durch hochwertigen verzinkten Werkstoff
- Möglichkeit für Befüllanschlüsse mit gleichzeitiger Absaugung
- rascher Aufbau durch schraubenlosen Stahlkonus mit Stecksystem
- optimale Restmengenentleerung durch zusammenpassende Entnahmesysteme
- kompatibel mit nahezu allen kesselspezifischen Entnahmen

Gewebe

- antistatisches Gewebe
- entspricht Norm EN ISO 21898 für großvolumige Behälter
- Gewebe mit verstärktem Rand für besondere Festigkeit
- mit Gurten & Stofftunneln zur Befestigung am Silo
- inkl. Sichtöffnung zur Füllstandskontrolle
- passt sich der gewählten Gesamthöhe des Konus an

DATENBLATT

GEObox 17 SPEED

MASSZEICHNUNG

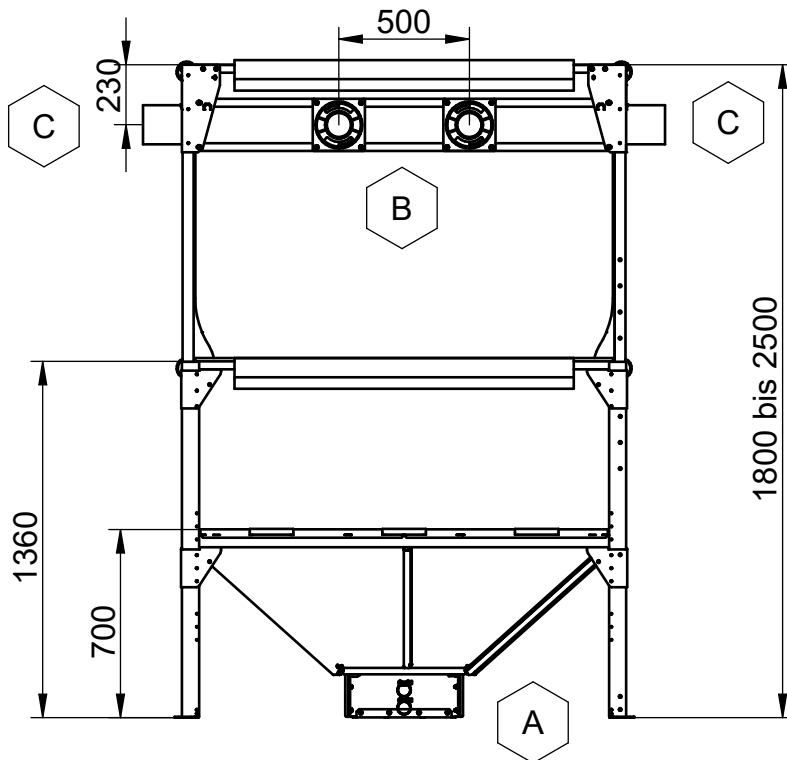

- A Entnahmesystem
- B Befestigung für Befüllsystem
- C Sichtöffnung

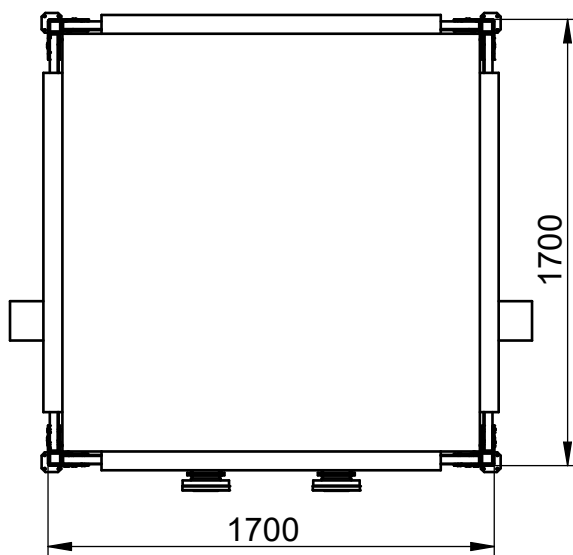

HINWEIS: Entnahmesystem und Befüllstutzen sind nicht im Lieferumfang enthalten!